

## Funk-Außensirene 2WAY

### Installationsanleitung



<b>Wireless external siren 2WAY</b> (Installation instructions)	...6
<b>Sirène radio extérieure 2WAY</b> (Instructions d'installation)	...10
<b>Radiosirena esterna 2WAY</b> (Istruzioni per l'installazione)	...14
<b>Draadloze buitensirene 2WAY</b> (Installatie-instructies)	...18
<b>Trådløs udendørs sirene 2WAY</b> (Installationsvejledning)	...22

## Vorwort

Sehr geehrte Kundin, sehr geehrter Kunde, wir bedanken uns für den Kauf dieser Funk-Außensirene. Mit diesem Gerät haben Sie ein Produkt erworben, das nach dem heutigen Stand der Technik gebaut wurde.

Dieses Produkt erfüllt die Anforderungen der geltenden europäischen und nationalen Richtlinien. Die Konformität wurde nachgewiesen, die entsprechenden Erklärungen und Unterlagen sind beim Hersteller hinterlegt.

Um diesen Zustand zu erhalten und einen gefahrlosen Betrieb sicherzustellen, müssen Sie als Anwender diese Bedienungsanleitung beachten! Bei Fragen wenden Sie sich an Ihren Fachhändler.

---

 Beachten Sie die Anweisungen und Hinweise in dieser Anleitung! Sollten Sie sich nicht an diese Anleitung halten, erlischt Ihr Garantieanspruch! Für Folgeschäden wird keine Haftung übernommen!

Das gesamte Produkt darf nicht geändert oder umgebaut werden.

Bitte beachten Sie die lokalen gesetzlichen Bestimmungen. In einigen europäischen Ländern ist der Einsatz von Sirenen im Außenbereich verboten oder die max. Alarmdauer ist begrenzt. Informieren Sie sich hierzu bei den lokalen Behörden.

Beim Einlegen der Batterien in die Sirene kann es vorkommen, dass der akustische Signalgeber einen lauten Ton von sich gibt. Dabei könnten Sie sich erschrecken. Stellen Sie sicher, nicht das Gleichgewicht zu verlieren oder die Sirene fallenzulassen.

---

## Einleitung

Die FU8220 Funk-Außensirene ist optionales Zubehör für die Funkalarmzentrale Secvest. Sie ist batteriebetrieben und dient zur optischen und akustischen Alarmierung.

## Batteriewarnhinweise

Das Gerät wird über einen Batterie Pack mit Gleichspannung versorgt. Um eine lange Lebensdauer zu garantieren und Brände und Verletzungen zu vermeiden beachten Sie bitte die folgenden Hinweise:

- Entsorgen Sie die Batterie nicht über den Hausmüll
- Die Batterie darf keiner Wärmequelle oder Sonneneinstrahlung direkt ausgesetzt werden und an keinem Ort mit sehr hoher Temperatur aufbewahrt werden
- Die Batterie darf nicht verbrannt werden
- Die Batterie darf nicht mit Wasser in Berührung kommen
- Die Batterie darf nicht zerlegt, angestochen oder beschädigt werden
- Die Batteriekontakte dürfen nicht kurzgeschlossen werden
- Die Batterie darf nicht in die Hände von Kleinkindern gelangen
- Die Batterie ist nicht wieder aufladbar

## Technische Daten

Schalldruck	105 dB(A) @ 1m
Optische Alarmierung	LED-Blitz-Leiste (wahlweise oben oder unten)
Blitzfrequenz	1 Hz
Funkfrequenz	868.6625 MHz
Reichweite	bis zu 100m (abhängig von den Umgebungsbedingungen)
Spannungsversorgung	2 X 3V Alkaline Batterie Pack oder 1 X 7,2 V Lithium Batterie Pack* (*empfohlen, falls die Sirene regelmäßig Temperaturen unter 0°C ausgesetzt ist)
Batterielebensdauer	ca. 2 Jahre
Abmessungen	H*B*T in mm 300*210*60
Gewicht	1200g (ohne Batterien)
Sicherheitsgrad	2
Umweltklasse	IV
Betriebstemperatur	-25°C bis +60°C
Gehäusematerial	Polykarbonat (wetterfest)

## Zeichnung

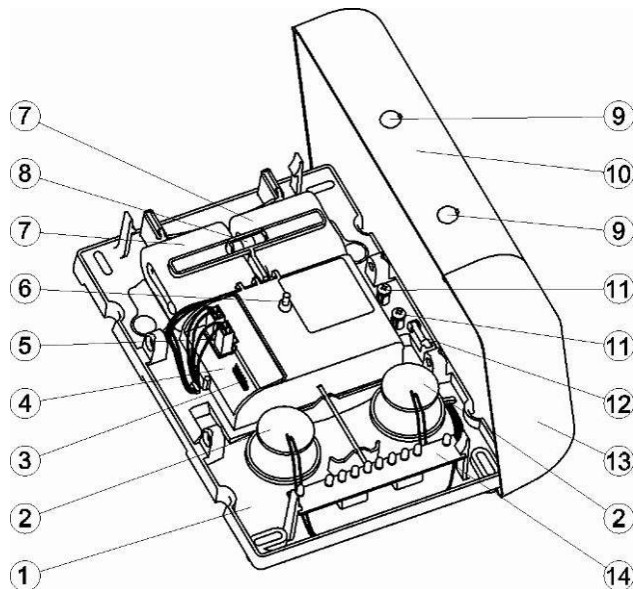

- |                           |                         |
|---------------------------|-------------------------|
| 1 Wandplatte              | 2 Piezo                 |
| 3 Steckbrücken            | 4 Hauptplatine          |
| 5 Batterieanschluss       | 6 Deckelsabotagekontakt |
| 7 Batterie Pack           | 8 Wasserwaage           |
| 9 Gehäuseschrauben        | 10 Deckel               |
| 11 Gehäuseschraubenhalter | 12 Wandabrisskontakt    |
| 13 Linse                  | 14 LED Blitz-Leiste     |

## Installation

Ermitteln Sie mit Hilfe der Funktestbox einen geeigneten Installationsort für die Funk-Außensirene. Achten Sie darauf, dass die Sirene außerhalb des Handbereichs (mindestens 3m Montagehöhe) angebracht wird. Außerdem sollte die Sirene schon aus großer Entfernung gut sicht- und hörbar sein.

Um einen störungsfreien Betrieb zu gewährleisten darf die Sirene **NICHT** angebracht werden:

- in der Nähe von großen Metallstrukturen, wie bspw. Metalltüren oder Metallrahmen, Wassertanks, Fahrzeugen und Kühlschränken.
- nahe der Hauptstromversorgung, Wasser- oder Gasleitungen.
- innerhalb metallischer Gehäuse.
- neben Elektronikgeräten, insbesondere Computer, Fotokopierer und Radios.

## Öffnen des Gehäuses und Einlegen der Batterien

1. Entfernen Sie die Abdeckungen der zwei Gehäusehalterungsschrauben. Drehen Sie die Schrauben soweit heraus, bis sich die Sirene öffnen lässt.
2. Heben Sie die Frontabdeckung der Sirene ab und legen Sie diese beiseite.
3. Schieben Sie die beiden Alkaline Batterie Packs von der Seite in die Batteriehalterungen. Nutzen Sie die angebrachten Ösen für die Führung der Batteriekabel.
4. Schließen Sie die Batteriekabel polungsrichtig an den Anschlüssen auf der Hauptplatine der Sirene an. Bei Missachtung der Polung können Sirene oder Batterien Schaden nehmen.
5. Entfernen Sie beim Wechseln der Batterien zunächst die Kabel an den Anschlüssen auf der Platine. Ziehen Sie danach die Kabel aus den Ösen heraus. Drücken Sie den beweglichen Teil der Batteriehalterungen nach unten und entnehmen Sie die Batterie Packs.

In allen vier Ecken der Wandplatte der Sirene befinden sich vorgeborte Löcher für die Wandmontage. Verwenden Sie dafür nur die mitgelieferten Schrauben und Dübel. Beim Ausrichten der Sirene hilft die integrierte Wasserwaage über dem Batteriefach. Die Länge des Wandsabotagekontakts ist einstellbar. Sie können diese durch Drehen des Stiftes verändern.

### Einstellungen an der Sirene

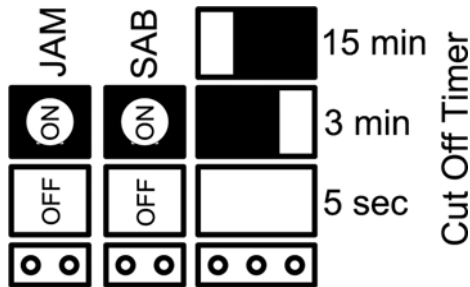

- Jamming/Funküberlagerung

Die Sirene achtet eigenständig auf Funküberlagerung, aktiviert sich aber nicht selbstständig bei Funküberlagerung.

Jumper gesteckt: Jamming an – Die Sirene informiert die Alarmzentrale (Werkseinstellung)

Jumper abgezogen: Jamming aus – keine Aktion

- Selbstaktivierung bei Sabotage (SAB Modus)

Jumper gesteckt: SAB an – Selbstaktivierung der Sirene bei geöffneten Sabotagekontakten und Information an die Alarmzentrale. Die Sirene schaltet sich ab, wenn die Sabotagekontakte wieder geschlossen sind, oder der Befehl von der Alarmzentrale kommt (Werkseinstellung)

Jumper abgezogen: SAB aus – keine Selbstaktivierung bei Sabotage aber Meldung an die Alarmzentrale. Je nach Einstellung gibt diese dann den Befehl zur Aktivierung an die Sirene oder nicht.

- Sirenenabschaltdauer: Die akustische Sirene schaltet sich nach der voreingestellten Abschaltdauer aus oder sobald sie den Befehl zur Abschaltung von der Alarmzentrale erhält. Je nach Jumperposition ändert sich die Abschaltdauer.

Jumper abgezogen: 5 sec.

Jumper linksseitig gesteckt: 3 min.

Jumper rechtsseitig gesteckt: 15 min. (Werkseinstellung)

Diese Einstellung betrifft nicht den Blitz. Dieser schaltet sich spätestens nach 15 min. ab.

### Positionierung der LED-Blitz-Leiste

Sie haben die Möglichkeit die LED-Blitz-Leiste oben oder unten in der Sirene anzubringen.

Falls Sie die Blitz-Leiste umpositionieren möchten, lösen Sie bitte zunächst die Batterieverbindungen. Biegen Sie nun die Halterungsklammern nach außen und heben Sie die Blitzleiste ab. Achten Sie auf die Kabelführung der Blitz-Leiste in der Bodenplatte und setzen Sie die Blitz-Leiste an der anderen Position wieder ein. Vergewissern Sie sich, dass diese fest eingerastet ist. Legen Sie die Batteriespannung wieder an und verschließen Sie das Gehäuse. Achten Sie auf die richtige Ausrichtung der Linse.

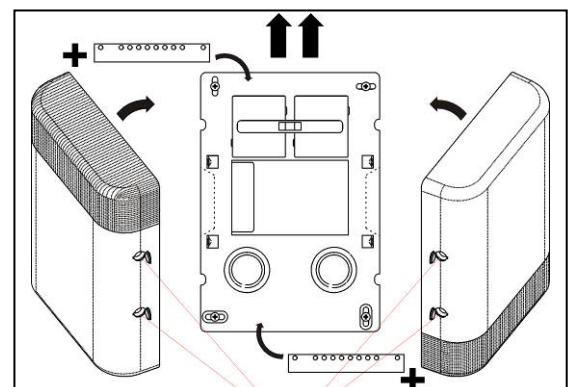
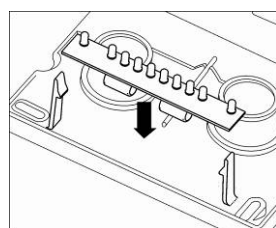
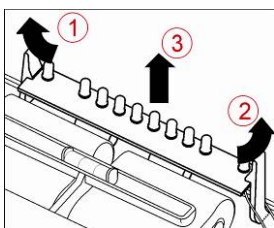

## **Einlernen**

1. Setzen Sie die Funkalarmanlage Secvest in den Einlernmodus. Beachten Sie dazu die Anleitung der Alarmzentrale.
2. Lösen Sie eine der beiden Sabotagekontakte der Funk-Außensirene aus, um eine Sabotagenachricht an die Funkalarmanlage zu schicken.
3. Vergewissern Sie sich, dass die Funk-Außensirene von Ihrer Funkalarmanlage erkannt wurde und schließen Sie das Gehäuse anschließend wieder. Achten Sie hierbei darauf, dass die Feder des Deckelsabotagekontakts richtig sitzt.

## **Einstellungen an der Alarmzentrale**

Die Funk-Außensirene kann die Aktivierung bzw. Deaktivierung der Alarmzentrale über die Blitzleuchte quittieren. Lesen Sie hierzu bitte das entsprechende Kapitel der Installationsanleitung der Secvest.

## **Wartung**

Blitz und Sirene sollten in periodischen Abständen auf korrekte Funktionsweise überprüft werden. Dabei sollten Sie auch die beiden Sabotagekontakte überprüfen. Achten Sie darauf, ob Wasser oder Insekten in das Gehäuse eingedrungen ist/sind. Führen Sie gegebenenfalls Reinigungsarbeiten durch und treffen Sie Maßnahmen, die ein erneutes Eindringen verhindern.

Die Batterien sollten alle zwei Jahre ausgewechselt werden, oder, wenn eine entsprechende Meldung im Display der Secvest erscheint.

Dieses Gerät erfüllt die Anforderungen der EU-Richtlinie: 1995/5/EG Richtlinie über Funkanlagen und Telekommunikationseinrichtungen und die gegenseitige Anerkennung ihrer Konformität.

Die Konformitätserklärung ist zu beziehen unter:

ABUS Security-Center GmbH & Co. KG

86444 Affing

GERMANY

[www.abus-sc.eu](http://www.abus-sc.eu)

[info@abus-sc.eu](mailto:info@abus-sc.eu)

## Preface

Dear customers, many thanks for your purchase of this wireless external siren. In choosing our product, you now have a piece of equipment that is built according to state-of-the-art technology.

This product complies with current domestic and European regulations. Conformity has been proven, and all related certifications are available from the manufacturer on request.

To maintain this status and to guarantee safe operation, it is your obligation to observe these operating instructions! In the event of questions, please contact your local specialist dealer.

---

 Pay attention to the notes and instructions in these operating instructions! If you do not follow these instructions, your guarantee claim becomes invalid! No liability can be accepted for resulting damages!

No part of the product may be changed or modified in any way.

Please take local regulations into consideration. In some European countries, the use of external sirens is forbidden or the maximum alarm duration is restricted. Contact your local authorities for more information.

When inserting the battery into the siren, a loud tone may be emitted by the signal transmitter. This may startle the operator. Ensure that you do not lose your balance or drop the siren.

---

## Introduction

The FU8220 wireless external siren is an optional accessory for the Secvest wireless control unit. It is battery-driven and is used for visual and acoustic alarms.

## Battery warning!

The device is supplied with direct current from a battery back. To guarantee a long working life and avoid fire and injury, please note the following:

- Do not dispose of the battery in domestic waste.
- The battery must not be directly exposed to heat or sunlight, and must not be stored in a place with a very high temperature.
- The battery must not be burned.
- The battery must not come into contact with water.
- The battery must not be dismantled, pierced or otherwise damaged.
- The battery contacts must not be short-circuited.
- The battery must be kept away from small children.
- The battery cannot be recharged.

## Technical data

Sound pressure	105 dB (A) @ 1 m
Visual alarm	Flashing LED bar (can be positioned at top or bottom)
Flash frequency	1 Hz
Radio frequency	868.6625 MHz
Range	Up to 100 m (depending on the surrounding conditions)
Power supply	2 X 3 V alkaline battery pack or 1 X 7.2 V lithium battery pack* (*recommended if the siren is regularly exposed to sub-zero temperatures)
Battery service life	Approx. 2 years
Dimensions	300 mm x 210 mm x 60 mm (HxWxD)
Weight	1200 g (without batteries)
Security level	2
Environment class	IV
Operating temperature	-25 °C to +60 °C
Housing material	Polycarbonate (weatherproof)

## Device diagram

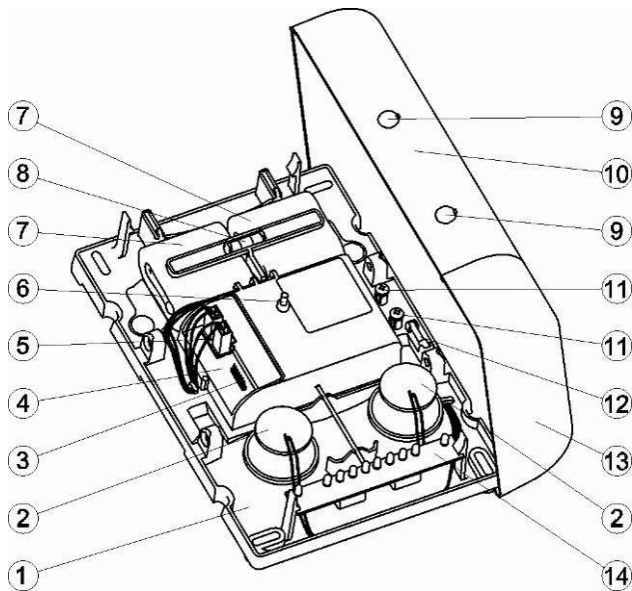

- |                         |                        |
|-------------------------|------------------------|
| 1 Wall plate            | 2 Piezo emitter        |
| 3 Jumpers               | 4 Mainboard            |
| 5 Battery connection    | 6 Cover tamper contact |
| 7 Battery pack          | 8 Spirit level         |
| 9 Housing screws        | 10 Cover               |
| 11 Housing screw holder | 12 Wall break contact  |
| 13 Lens                 | 14 Flashing LED bar    |

## Installation

Using the wireless testing box, determine a suitable location for the wireless external siren. Make sure that the siren is mounted out of arm's reach (at least 3 metres above ground level). The siren should also be visible and audible from a long distance.

In order to guarantee problem-free operation, the siren must **NOT** be mounted in the following locations:

- Next to large metal structures (e.g. metal doors and frames, water tanks, vehicles and refrigerators).
- Next to the main power, water or gas lines.
- Within a metallic housing.
- Next to electronic devices, especially computers, photocopiers and radios.

## Opening the housing and inserting the batteries

1. Remove the covers on the two housing screws. Loosen the screws until the siren can be opened.
2. Hinge the cover to the side and remove it.
3. Insert both alkaline battery packs from the side into the battery holders. Use the attached clip to feed the battery cable.
4. Connect the battery cable to the connections on the siren mainboard, paying attention to the correct polarity. Incorrect polarity can damage the battery or the siren.
5. When replacing the battery, first remove the cable from the connection on the mainboard. Pull the cable through the clip. Press the movable part of the battery holder downwards and remove the battery packs.

Pre-drilled holes for wall assembly are found on all four corners of the siren wall plate. Only use the enclosed screws and wall plugs for assembly. The built-in spirit level above the battery compartment facilitates the alignment of the siren. The length of the wall tamper contact can be set individually. This is made by trimming the pin.

## Settings on the siren

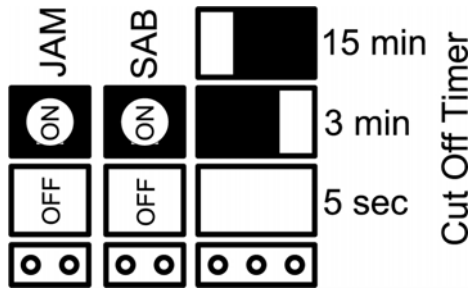

- Jamming

The siren monitors jamming independently, but does not activate itself if jamming occurs.

Jumper inserted: Jamming on – The siren informs the control unit (default setting)

Jumper removed: Jamming off – No action

- Self-set under tampering (SAB mode)

Jumper inserted: SAB on – Self-set of the siren when tamper contact is open – information sent to the control unit. The siren switches off when the tamper contact is closed again or a response is received from the control unit (default setting).

Jumper removed: SAB off – No self-set when tamper contact is open, but the control unit is still informed. Depending on the settings, the control unit then gives the order for siren set (or not).

- Siren unset period: The acoustic siren switches off after the defined unset period or when a unset command is received from the control unit. The unset period changes according to the jumper position.

Jumper removed: 5 sec.

Jumper inserted to the left: 3 min.

Jumper inserted to the right: 15 min. (default setting)

These settings do not affect the flashing LED. This switches off after 15 minutes, at the latest.

## Positioning of the flashing LED bar

The flashing LED bar can be attached on the top or bottom inside the siren.

To reposition the flashing bar, first loosen the battery connections. Bend the holder clamps outwards and lift out the flashing bar. Pay attention to cable guidance of the flashing bar in the base plate and reattach the bar into the new position. Ensure that it is latched into place completely. Reattach the battery and close the housing. Make sure that the lens is aligned correctly.

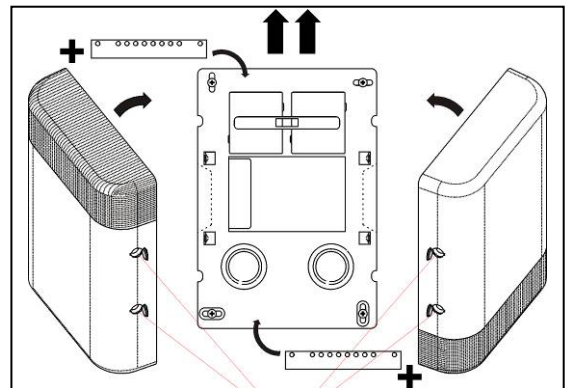
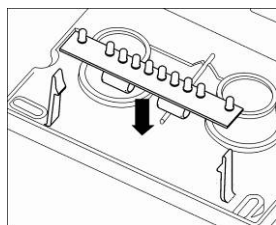
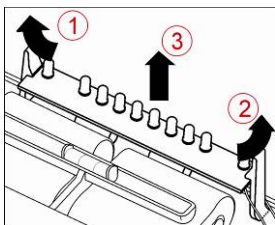



## **Learning**

1. Set the Secvest wireless control unit into learning mode. Consult the instructions of the control unit for more details.
2. Activate one of the two tamper contacts of the external wireless siren to send a tamper message to the wireless alarm system.
3. Make sure that the siren is recognised by your wireless control unit, then close the housing. In doing this, ensure that the spring of the tamper contact sits correctly.

## **Settings on the control unit**

The external wireless siren can acknowledge the set and unset of the alarm centre using the flashing LED bar. Consult the relevant chapter of the Secvest installation manual for more details.

## **Maintenance**

The flashing bar and siren should be checked on a regular basis. Both tamper contacts should be checked during maintenance. Check whether water or insects have entered through the housing. If necessary, clean the equipment accordingly and carry out preventative measures to stop future infiltration.

The batteries should be replaced every two years, or when a corresponding message is shown on the Secvest display.

This product complies with the requirements of the EU directive: 1995/5/EC "Directive on radio and telecommunications terminal equipment and the mutual recognition of their conformity".

The declaration of conformity can be ordered from:

ABUS Security-Center GmbH & Co. KG

86444 Affing

GERMANY

[www.abus-sc.eu](http://www.abus-sc.eu)

[info@abus-sc.eu](mailto:info@abus-sc.eu)

## Préface

Chère cliente, cher client,

Nous vous remercions de l'achat de cette sirène extérieure radio. Par l'achat de ce produit, vous disposez maintenant d'un appareil développé selon l'état actuel de la technique.

Ce produit est conforme aux exigences des directives européennes et nationales en vigueur. La conformité de ce produit a été prouvée. Les déclarations et documents correspondants sont consultables auprès du fabricant.

Pour que cette conformité persiste et qu'un fonctionnement en toute sécurité puisse être assuré, lisez attentivement les présentes instructions! Pour plus de renseignements, adressez-vous à votre vendeur spécialiste sur place.

---

 Tenez compte des instructions et des consignes de la présente notice! Le non-respect des présentes instructions entraîne la déchéance de la garantie! Dans ce cas, la société ne saurait être tenue responsable des dommages indirects!

Une modification ou transformation de la structure d'une quelconque partie de ce produit n'est pas autorisée.

Tenez compte des dispositions légales en vigueur dans le pays correspondant. Dans certains pays européens, l'utilisation de sirènes à l'extérieur est interdite ou la durée d'alarme maximale est limitée. Informez-vous à ce sujet auprès des autorités locales.

Lors de l'introduction des batteries dans la sirène, une forte tonalité risque de retentir de l'émetteur de signaux acoustiques. Cette tonalité risque de vous surprendre. Assurez-vous de ne pas perdre l'équilibre ou de ne pas faire tomber la sirène.

---

## Introduction

La sirène extérieure radio FU8220 est un accessoire optionnel destiné à la centrale d'alarme sans fil Secvest. Elle fonctionne par des batteries et sert à la signalisation d'alarme visuelle et acoustique.

## Avertissements concernant la batterie

L'appareil est alimenté en tension continue par une batterie. Pour assurer une vie de longue durée de la batterie et éviter les incendies et les préjudices corporels, tenez compte des consignes ci-après :

- Ne jetez pas la batterie dans les ordures ménagères.
- La batterie ne peut être ni directement exposée à une source de chaleur ou un rayonnement solaire ni conservée dans un lieu à très haute température.
- Ne faites pas brûler la batterie.
- La batterie ne peut pas entrer en contact avec de l'eau.
- Elle ne peut être ni démontée, ni percée, ni endommagée.
- Les contacts de la batterie ne doivent pas être court-circuités.
- Mettez la batterie hors de portée des enfants en bas-âge.
- La batterie n'est pas rechargeable.

## Fiche technique

Pression sonore	105 dB(A) à 1 m
Signalisation d'alarme optique	Barrette de LEDs clignotants (au choix en bas ou en haut)
Fréquence de clignotement	1 Hz
Fréquence radio	868,6625 MHz
Portée	100 m maxi. (en fonction des conditions ambiantes)
Alimentation	2 batteries alcalines de 3V ou 1 batterie lithium de 7,2 V* (*recommandée lorsque la sirène est régulièrement exposée à des températures sous 0°C).
Durée de service de la batterie	env. 2 ans
Dimensions	H*L*P en mm 300*210*60
Poids	1 200g (sans batteries)
Niveau de sécurité	2
Classe environnementale	IV
Température de fonctionnement	-25°C à +60°C
Boîtier:	polycarbonate (résistant aux intempéries)

## Croquis

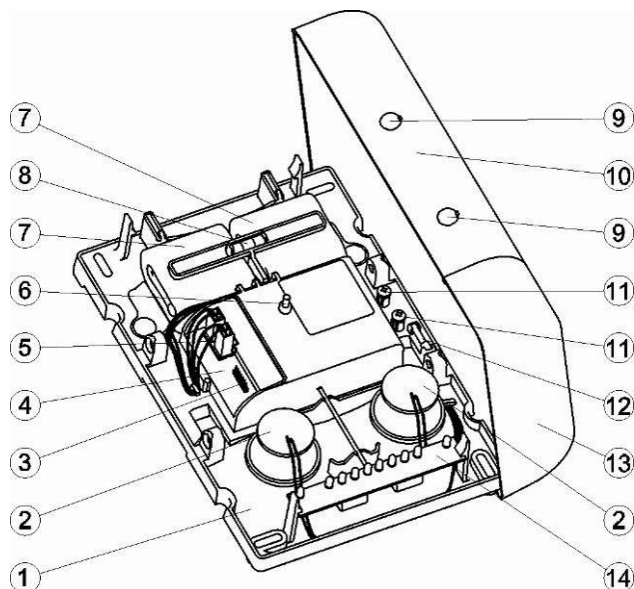

- |  |                                      |
|--|--------------------------------------|
| 1 Support mural                        | 2 Ronfleurs piézo                    |
| 3 Jacks enfichables                    | 4 Platine                            |
| 5 Borne de raccordement de la batterie | 6 Contact de couvercle anti-sabotage |
| 7 Batterie                             | 8 Niveau à bulle                     |
| 9 Vis de boîtier                       | 10 Couvercle                         |
| 11 Porte-vis de boîtier                | 12 Contact mural anti-arrachement    |
| 13 Objectif                            | 14 Barrette de LEDs clignotants      |

## Installation

A l'aide du boîtier de test radio, déterminez un endroit d'installation adéquat pour la sirène extérieure radio. Veillez à ne pas monter la sirène à portée de la main (hauteur de montage d'au moins 3 m). De plus, la sirène doit être bien visible et audible de loin.

Afin d'assurer son fonctionnement parfait, la sirène ne peut **PAS** être montée:

- à proximité de grosses structures métalliques, telles que les portes en fer ou les encadrements métalliques, les citernes d'eau, les véhicules et les réfrigérateurs.
- à proximité de lignes principales d'alimentation électrique, de conduites d'eau ou de gaz.
- dans des boîtiers métalliques.
- près d'équipements électroniques et notamment d'ordinateurs, de photocopieurs et de radios.

## Ouverture du boîtier et introduction des batteries

1. Retirez les caches des deux vis de fixation du boîtier. Desserrez les vis, jusqu'à ce que la sirène puisse être ouverte.
2. Retirez le couvercle avant de la sirène en le soulevant, puis mettez-le de côté.
3. Glissez les deux batteries alcalines de côté dans les compartiments à batteries. Servez-vous des oeillets pour faire passer les fils des batteries.
4. Branchez les fils des batteries aux bornes de la platine de la sirène, en faisant attention à la polarité. Une polarité incorrecte risque d'endommager la sirène et les batteries.
5. Pour changer les batteries, débranchez d'abord les fils des bornes de la platine. Sortez ensuite les fils des oeillets. Appuyez la partie amovible des compartiments à batteries vers le bas et retirez les batteries.

Aux 4 coins de la plaque de support mural de la sirène se trouvent des trous prépercés destinés pour le montage mural. N'utilisez que les vis et les chevilles fournies. Le niveau à bulle intégré se trouvant au dessus du compartiment à batteries facilite l'orientation de la sirène. La longueur du contact anti-arrachement mural est réglable. Pour ce faire, faites tourner la tige.

### Réglages au niveau de la sirène

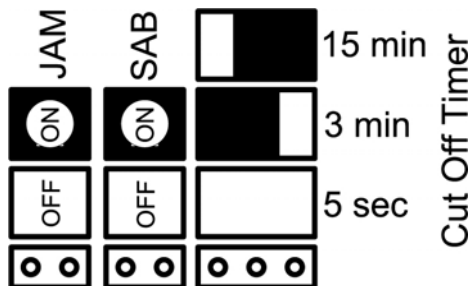

- Jamming/Brouillage

La sirène détecte de manière autonome les brouillages, mais elle ne s'active pas automatiquement lors du parasitage.

Cavalier enfiché: Jamming ON: La sirène informe la centrale d'alarme (réglage d'origine)

Cavalier retiré: Jamming OFF: Aucune action

- Auto-set en cas de sabotage (mode SAB)

Cavalier enfiché: SAB ON: Auto-set de la sirène à l'ouverture des contacts anti-sabotage et message à la centrale d'alarme. La sirène s'éteint lors de la fermeture des contacts anti-sabotage ou lorsqu'elle en reçoit l'ordre de la centrale d'alarme (réglage d'origine).

Cavalier retiré: SAB OFF: Pas d'auto-set en cas de sabotage, mais message à la centrale d'alarme. Suivant le réglage, cette dernière donne l'ordre de s'activer ou pas à la sirène.

- Durée de marche de la sirène: La sirène s'éteint à expiration du délai de coupure prédéfini, ou dès qu'elle obtient un tel ordre de la centrale d'alarme. La durée de coupure change en fonction de la position du cavalier.

Cavalier retiré: 5 sec.

Cavalier enfiché du côté gauche: 3 min.

Cavalier enfiché du côté droit: 15 min. (réglage d'origine)

Ce réglage ne concerne pas le flash. Il s'éteint au plus tard après 15 min.

### Positionnement de la barrette de LEDs clignotants

Vous pouvez monter la barrette de LEDs clignotants en haut ou en bas dans la sirène.

Si vous voulez modifier la position de la barrette de LEDs clignotants, débranchez d'abord les fils des batteries. Repliez ensuite les pinces de fixation vers l'extérieur et soulevez la barrettes de LEDs clignotants. Faites attention au passage des fils de la barrette de LEDs clignotants dans l'embase et changez l'emplacement de la barrette. Assurez qu'elle soit bien enclenchée. Remettez la batterie sous tension et refermez le boîtier. Veillez à ce que l'objectif soit correctement orienté.

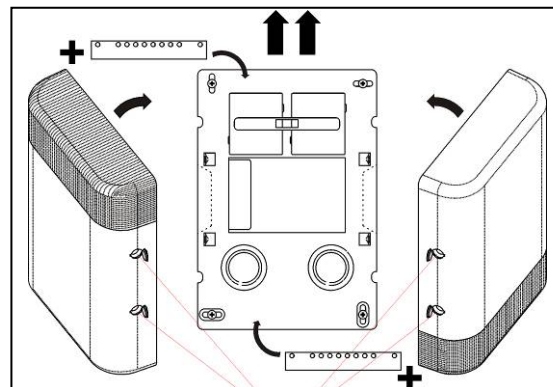
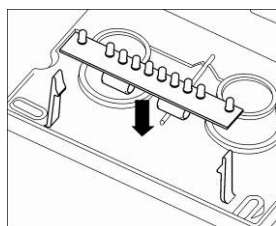
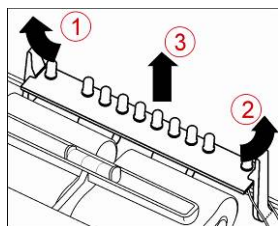

## **Apprentissage**

1. Mettez le système d'alarme sans fil Secvest en mode d'apprentissage. Tenez compte du mode d'emploi de la centrale d'alarme.
2. Déclenchez un des contacts anti-sabotage de la sirène extérieure radio pour signaler un sabotage à la centrale d'alarme sans fil.
3. Assurez que la sirène extérieure radio ait été détectée par la centrale d'alarme sans fil, puis refermez le boîtier. Faites attention, lors de l'opération, à ce que le ressort du contact anti-sabotage du couvercle soit bien mis en place.

## **Réglages au niveau de la centrale d'alarme**

La sirène extérieure radio peut accuser réception de l'set ou de la désset de la centrale d'alarme par le flash. Lisez à ce sujet le chapitre correspondant des instructions d'installation de la centrale d'alarme Secvest.

## **Maintenance**

Le bon fonctionnement du flash et la sirène doit être contrôlé à des intervalles réguliers. Ce faisant, vous devriez également contrôler les deux contacts anti-sabotage. Vérifiez l'absence d'eau ou d'insectes dans le boîtier. Procédez, le cas échéant, à un nettoyage et prenez les mesures, leur empêchant d'y pénétrer à nouveau.

Les batteries doivent être remplacées tous les deux ans ou à apparition d'un message correspondant sur l'afficheur de la Secvest.

Ce produit est conforme aux exigences de la directive européenne: Directive 1995/5/CE, R&TTE (Radio and Telecommunications Terminal Equipment) et la reconnaissance de leur conformité mutuelle.

La déclaration de conformité est disponible auprès de:

ABUS Security-Center GmbH & Co. KG

86444 Affing

GERMANY

[www.abus-sc.eu](http://www.abus-sc.eu)

[info@abus-sc.eu](mailto:info@abus-sc.eu)

## Prefazione

Gentile cliente, La ringraziamo per aver acquistato questa radiosirena esterna. Con questo apparecchio ha acquistato un prodotto progettato in base agli standard tecnologici più avanzati che risponde ai requisiti richiesti dalle vigenti direttive europee e nazionali. La conformità è stata comprovata e le dichiarazioni e la documentazione corrispondenti sono depositate presso la ditta produttrice.

Al fine di preservare tale stato e garantire un corretto funzionamento, Lei, in qualità di utente, è tenuto ad osservare le presenti istruzioni per l'uso. In caso di dubbi rivolgersi al proprio rivenditore specializzato.

---

 Osservare le indicazioni e le avvertenze fornite nelle presenti istruzioni! La mancata osservanza delle presenti istruzioni comporta l'annullamento della garanzia. È esclusa la responsabilità per danni indiretti.

Il prodotto nella sua interezza non deve essere modificato o trasformato.

Si prega, inoltre, di osservare le norme locali vigenti. In alcuni paesi europei è vietato l'impiego di sirene in luoghi aperti oppure è richiesta la limitazione della durata massima dell'allarme. La preghiamo di informarsi presso le autorità locali.

Nell'inserire le batterie nella sirena potrebbe accadere che il generatore di segnale emetta autonomamente un suono forte che potrebbe causare spavento. Fare attenzione a non sbilanciarsi e a non far cadere la sirena.

---

## Introduzione

La radiosirena esterna FU8220 è un accessorio opzionale per la centrale di allarme radio Secvest. Funziona a batteria e serve ad emettere un allarme visivo e acustico.

## Avvertenza batteria

Il dispositivo è alimentato da una batteria pack con tensione continua. Per garantire una lunga durata e per evitare incendi e lesioni rispettare la seguente avvertenze:

- Non smaltire le batterie come rifiuti domestici
- Le batterie non vanno esposte direttamente a fonti di calore o raggi solari né conservate in un luogo con temperature troppo elevate
- La batteria non va bruciata
- La batteria non deve venire a contatto con l'acqua
- La batteria non va smontata, forata o danneggiata
- I contatti della batteria non vanno cortocircuitati
- Tenere le batterie lontano dalla portata dei bambini
- Le batterie non sono ricaricabili

## Dati tecnici

Pressione sonora	105 dB(A) a 1 m
Allarme ottico	LED lampeggiante (a scelta sopra o sotto)
Frequenza lampeggiatore	1 Hz
Frequenza radio	868,6625 MHz
Raggio d'azione	fino a 100 m (a seconda delle condizioni ambientali)
Alimentazione di tensione	2 batterie Pack alcaline da 3 V oppure 1 batteria Pack al litio da 7,2 V* (*raccomandata nel caso in cui la sirena sia esposta regolarmente a temperature inferiori a 0 °C)
Durata della batteria	circa 2 anni
Dimensioni	A*L*P in mm 300*210*60
Peso	1.200 g (senza batterie)
Grado di sicurezza	2
Classe ecologica	IV
Temperatura di funzionamento	da -25 °C a + 60 °C
Materiale del guscio	Polycarbonato (resistente agli agenti atmosferici)

## Denominazione

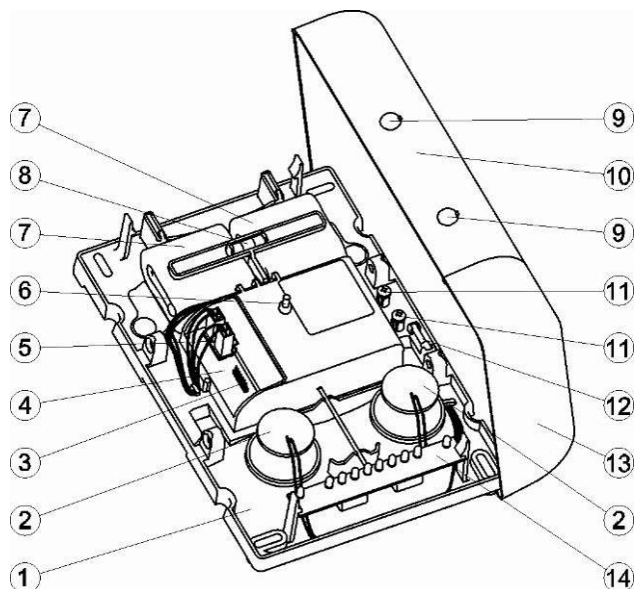

- |                               |   |
|-------------------------------|---|
| 1 Pannello                    | 2 Cicalino piezoelettrico               |
| 3 Ponticelli                  | 4 Scheda principale                     |
| 5 Collegamento batteria       | 6 Contatto antisabotaggio del coperchio |
| 7 Batteria Pack               | 8 Livella                               |
| 9 Viti del guscio             | 10 Coperchio                            |
| 11 Sedi delle viti del guscio | 12 Contatto antidistacco a parete       |
| 13 Lente                      | 14 Listello LED lampeggiante            |

## Installazione

Individuare con l'ausilio del box per testare la radioemissione un luogo adatto all'installazione della radiosirena esterna. Assicurarsi che la sirena sia montata in una posizione non a portata di mano (ad almeno 3 metri di altezza). Inoltre, la sirena dovrebbe essere ben visibile e udibile già da un'ampia distanza.

Per garantire un funzionamento corretto, la sirena **NON** deve essere montata:

- in prossimità di grandi strutture metalliche come, ad es., porte o telai metallici, cisterne dell'acqua, veicoli e frigoriferi.
- vicino a impianti di fornitura elettrica, condutture dell'acqua o del gas.
- all'interno di corpi metallici.
- accanto ad apparecchi elettronici e, in particolare, a computer, fotocopiatrici e radio.

## Apertura del guscio e inserimento delle batterie

1. Rimuovere i coperchi delle viti che bloccano il guscio. Svitare le viti tanto da consentire l'apertura della sirena.
2. Togliere la copertura frontale della sirena e metterla da parte.
3. Inserire lateralmente entrambe le batterie Pack alcaline nelle apposite sedi. Utilizzare gli occhielli presenti per far passare i cavi delle batterie.
4. Collegare i cavi delle batterie ai collegamenti della scheda principale della sirena rispettando la corretta polarità. Il mancato rispetto della polarità può danneggiare la sirena o le batterie.
5. Prima di sostituire le batterie staccare i cavi dai collegamenti della scheda. Solo in seguito, estrarre i cavi dagli occhielli. Premere verso il basso la parte mobile delle sedi delle batterie ed estrarre la batteria packs.

Ai quattro angoli del pannello della sirena sono presenti dei buchi preforati per il montaggio a parete. Per il montaggio utilizzare esclusivamente le viti e i tasselli compresi nella fornitura. Servirsi della livella integrata sopra il vano batterie per posizionare la sirena. La lunghezza del contatto antisabotaggio a parete è regolabile. Può essere modificato ruotando il pin.

## Impostazioni della sirena

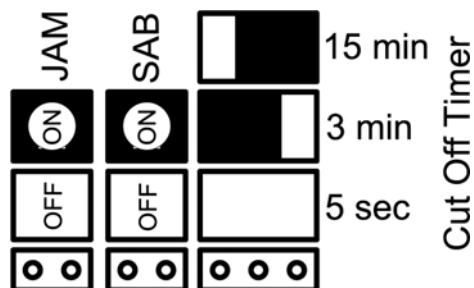

- Jamming/mascheramento radio

La sirena registra autonomamente il mascheramento radio ma non si attiva autonomamente in caso di mascheramento radio.

Jumper inserito: Jamming acceso. La sirena informa la centrale di allarme (impostazione di fabbrica).

Jumper staccato: Jamming spento – nessuna azione

- Attivazione automatica in caso di sabotaggio (modalità SAB)

Jumper inserito: SAB acceso – Attivazione automatica della sirena in caso di contatti di sabotaggio aperti e invio dell'informazione alla centrale di allarme. La sirena si spegne quando i contatti di sabotaggio sono di nuovo chiusi oppure arriva il comando dalla centrale di allarme (impostazione di fabbrica)

Jumper staccato: SAB spento – nessuna attivazione automatica in caso di sabotaggio, ma invio di un messaggio alla centrale di allarme. A seconda dell'impostazione quest'ultima dà il comando per l'attivazione della sirena oppure no.

- Intervallo di tempo prima di disattivare la sirena: La sirena acustica si spegne trascorso il tempo di spegnimento impostato oppure quando riceve il comando di disattivazione dalla centrale di allarme. L'intervallo di tempo di spegnimento cambia a seconda della posizione del jumper.

Jumper staccato: 5 sec.

Jumper inserito sul lato sinistro: 3 min.

Jumper inserito sul lato destro: 15 min. (impostazione di fabbrica)

Questa impostazione non riguarda il lampeggiatore. Quest'ultimo si spegne dopo 15 minuti massimo.

## Posizionamento del listello LED lampeggiante

È possibile posizionare il listello LED lampeggiante sopra o sotto nella sirena.

Se si desidera modificare la posizione del LED lampeggiante è necessario staccare innanzitutto i collegamenti delle batterie. Ripiegare verso l'esterno le cambrette di sostegno e togliere il listello lampeggiante. Effettuare con attenzione il cablaggio del listello lampeggiante nella piastra di base e montare il listello lampeggiante nell'altra posizione. Assicurarsi che sia ben inserito. Applicare nuovamente la tensione della batteria e richiudere il guscio. Prestare attenzione all'orientamento corretto della lente.

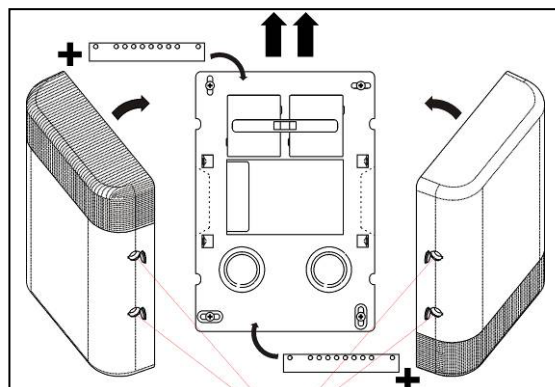
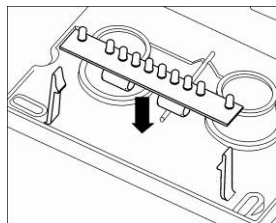
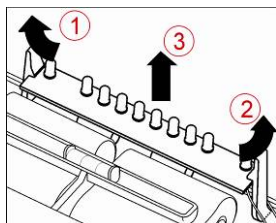



## **Apprendimento**

1. Impostare l'impianto di allarme radio Secvest in modalità apprendimento. Controllare le relative istruzioni della centrale di allarme.
2. Fare scattare uno dei due contatti antisabotaggio della radiosirena esterna per inviare un messaggio di sabotaggio all'impianto di allarme radio.
3. Accertarsi che la radiosirena esterna sia stata riconosciuta dal Suo impianto di allarme radio e, per concludere, richiudere il guscio. Controllare che la molla del contatto antisabotaggio del coperchio sia in posizione corretta.

## **Impostazioni della centrale di allarme**

La radiosirena esterna può compensare l'attivazione o la disattivazione della centrale di allarme attraverso i lampeggiatori. Leggere in merito il capitolo relativo delle istruzioni di installazione della Secvest.

## **Manutenzione**

Verificare a intervalli di tempo regolari il corretto funzionamento del lampeggiatore e della sirena. Verificare contemporaneamente anche entrambi i contatti antisabotaggio. Assicurarsi che non siano penetrati acqua o insetti nel guscio. Pulire eventualmente il guscio e prendere delle precauzioni per evitare che si verifichino nuovamente le infiltrazioni.

Le batterie dovrebbero essere sostituite ogni due anni, oppure, quando appare il segnale relativo sul display della Secvest.

Questo apparecchio adempie ai requisiti richiesti dalla direttiva UE: Direttiva 1995/5/CE relativa ai radiotrasmittenti e agli impianti di telecomunicazione e riconoscimento reciproco di conformità.

La conformità di conformità può essere richiesta a:

ABUS Security-Center GmbH & Co. KG

86444 Affing

GERMANY

[www.abus-sc.eu](http://www.abus-sc.eu)

[info@abus-sc.eu](mailto:info@abus-sc.eu)

## Voorwoord

Geachte klant, we bedanken u voor de aankoop van deze draadloze buitensirene. Met dit toestel heeft u een product gekocht dat met de allernieuwste techniek tot stand is gebracht.

Dit product voldoet aan de eisen van de geldende Europese en nationale richtlijnen. De conformiteit werd aangetoond, de overeenkomstige verklaringen en documenten zijn bij de fabrikant gedeponeerd.

Om deze toestand te behouden en een veilig gebruik te garanderen, dient u als gebruiker deze gebruiksaanwijzing in acht te nemen! Als u vragen heeft, neem dan contact op met uw speciaalzaak.

---

 **Neem de instructies en opmerkingen in deze handleiding in acht! Als u zich niet aan deze handleiding houdt, vervalt uw aanspraak op garantie! We aanvaarden geen aansprakelijkheid voor gevolgschade!**

Het product mag op geen enkele manier gewijzigd of omgebouwd worden.

Neem a.u.b. de plaatselijke, wettelijke bepalingen in acht. In sommige Europese landen is het gebruik van sirenes buiten verboden of is de maximale alarmduur beperkt. Vraag ernaar bij de plaatselijke instanties.

Bij het plaatsen van de batterijen in de sirene is het mogelijk dat de akoestische signaalgever een luide toon laat weerklinken. U zou daarbij kunnen schrikken. Zorg ervoor dat u niet uit balans geraakt of de sirene laat vallen.

---

## Inleiding

De FU8220 draadloze buitensirene is een optioneel toebehoren voor de draadloze alarmcentrale Secvest. Ze werkt op batterijen en dient voor optische en akoestische alarmsignalen.

## Waarschuwingen i.v.m. de batterij

Het toestel wordt door een batterijpack van gelijkspanning voorzien. Om een lange levensduur te garanderen en brand en verwondingen te voorkomen dient u de volgende aanwijzingen in acht te nemen:

- Voer de batterij niet via het huisvuil af.
- De batterij mag niet direct aan een warmtebron of zonlicht worden blootgesteld en niet op een plaats met ene hoge temperatuur worden bewaard.
- De batterij mag niet worden verbrand.
- De batterij mag niet met water in aanraking komen.
- De batterij mag niet uiteen gehaald worden, er mag niet in worden geprikt en ze mag niet beschadigd worden.
- De batterijcontacten mogen niet kortgesloten worden.
- De batterij mag niet in de handen van kleine kinderen terecht komen.
- De batterij is niet herlaadbaar.

## Technische gegevens

Geluidsstrekte	105 dB (A) @ 1m
Optisch alarmsignaal	LED-flitsbalk (naar keuze boven of onder)
Flitsfrequentie	1 Hz
Frequentie	868,6625 MHz
Bereik	tot 100 m (afhankelijk van de omgevingscondities)
Spanningsvoeding	2 X 3 V alkaline batterijpack of 1 X 7,2 V lithium batterijpack* (*aanbevolen als de sirene regelmatig aan temperaturen onder 0 °C blootgesteld wordt)
Levensduur van de batterij	ca. 2 jaar
Afmetingen	H x b x d in mm = 300 x 210 x 60
Gewicht	1200 g (zonder batterijen)
Veiligheidsgraad	2
Milieuklasse	IV
Bedrijfstemperatuur	-25 °C bis +60 °C
Materiaal van de behuizing	Polycarbonaat (weerbestendig)

## Benaming

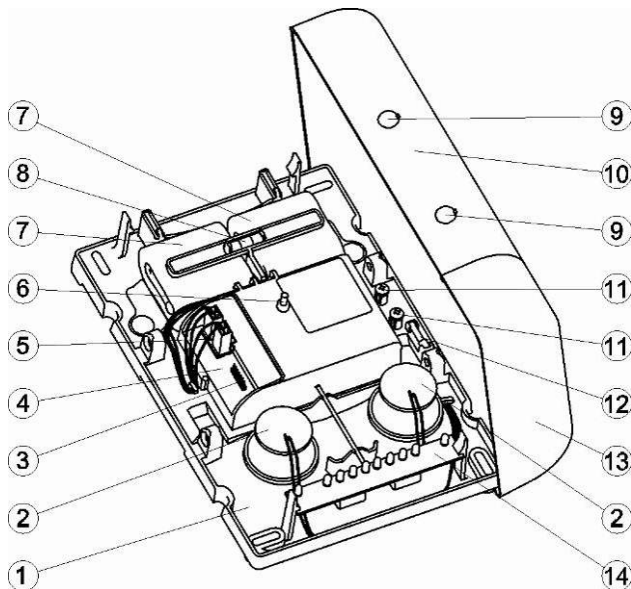

1 wandplaat	2 piëzo
3 Geleiderbruggen	4 Hoofdplaat
5 Batterijaansluiting	6 Deksel-sabotagecontact
7 Batterijpack	8 Waterpas
9 Schroeven van de behuizing	10 Deksel
11 Schroevenhouder van de behuizing	12 Wand-lostrekcontact
13 Lens	14 LED flitsbalk

## Installatie

Bepaal met behulp van de draadloze testbox een geschikte installatieplaats voor de buitensirene. Zorg ervoor dat de sirene buiten handbereik (minstens 3 m hoog) wordt aangebracht. Bovendien moet de sirene van op een grote afstand zichtbaar en hoorbaar zijn.

Om een storingsvrije werking te garanderen mag de sirene **NIET** worden aangebracht:

- in de buurt van grote metaalconstructies, zoals metalen deuren of frames, watertanks, voertuigen en koelkasten.
- bij de hoofdstroomvoorziening, water- of gasleidingen.
- in een metalen behuizing.
- naast elektronische toestellen, in het bijzonder computers, copiemachines en radio's.

## Open van de behuizing en plaatsen van de batterijen

1. Verwijder de afdekkingen van de twee vasthoudschroeven van de behuizing. Draai de schroeven er zo ver uit dat de sirene kan worden geopend.
2. Neem de frontafdekking van de sirene af en leg deze opzij.
3. Schuif de beide alkaline batterijpacks van opzij in de batterijhouders. Gebruik de aangebrachte ogen voor de geleiding van het batterijsnoer.
4. Sluit het batterijsnoer aan de juiste polen aan de aansluitingen op de hoofdplaat van de sirene aan. Bij het niet in acht nemen van de juiste verpoling kunnen sirenes of batterijen beschadigd raken.
5. Verwijder bij het vervangen van de batterijen eerst het snoer aan de aansluitingen op de plaat. Trek daarna het snoer uit de ogen. Druk het beweeglijk deel van de batterijhouders naar onderen en neem het batterijpack eruit.

In alle vier hoeken van de wandplaat van de sirene bevinden zich voorgeboorde gaten voor de montage aan de wand. Gebruik daarvoor alleen de bijgeleverde schroeven en pluggen. Bij het afstellen van de sirene kan u de geïntegreerde waterpas boven het batterijvak gebruiken. De lengte van het wand-sabotagecontact kan worden ingesteld. U kan deze wijzigen door aan de pen te draaien.

## Instellingen aan de sirene

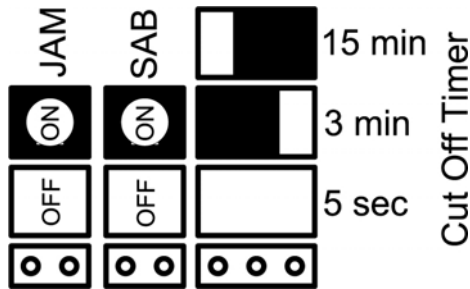

- Jamming/stoorsignalen

De sirene let zelf op stoorsignalen maar wordt bij stoorsignalen niet automatisch geactiveerd.

Jumper aangesloten: Jamming aan – de sirene informeert de alarmcentrale (fabrieksinstelling)

Jumper losgemaakt: Jamming uit – geen actie

- Automatische activering bij sabotage (AAS modus)

Jumper aangesloten: AAS aan – automatische activering van de sirene bij geopende sabotagecontacten en informatie aan de alarmcentrale. De sirene schakelt uit als de sabotagecontacten weer gesloten zijn of het commando van de alarmcentrale komt (fabrieksinstelling)

Jumper losgemaakt: AAS uit – geen automatisch activering bij sabotage maar melding aan de alarmcentrale. Afhankelijk van de instelling geeft deze dan het commando ter activering aan de sirene of niet.

- Sirene-uitschakelduur: De akoestische sirene schakelt uit na de vooringestelde uitschakelduur of zodra ze het commando ter uitschakeling van de alarmcentrale krijgt. Afhankelijk van de jumperpositie verandert de uitschakelduur.

Jumper losgemaakt: 5 sec.

Jumper links aangesloten: 3 min.

Jumper rechts aangesloten: 15 min. (fabrieksinstelling)

Deze instelling betreft niet de flits. Deze schakelt uiterlijk na 15 min. uit.

## Positionering van de LED-flitsbalk

U kan de LED-flitsbalk boven of onder in de sirene aanbrengen.

Als u de flitsbalk wil verplaatsen, maakt u eerst de batterijaansluitingen los. Buig nu de houderklemmen naar buiten en neem de flitsbalk er af. Let op de snoergeleiding van de flitsbalk in de bodemplaat en zet de flitsbalk er op de andere plek weer in. Zorg ervoor dat deze goed vastklikt. Plaats de batterijen opnieuw en sluit de behuizing. Let op de juiste afstelling van de lens.

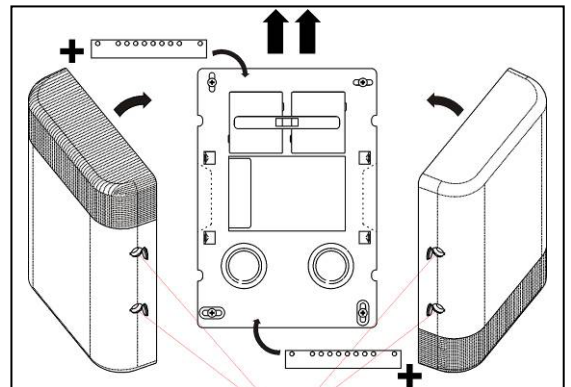
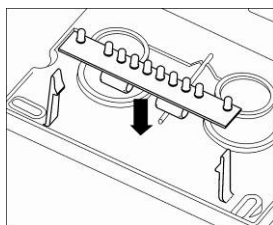
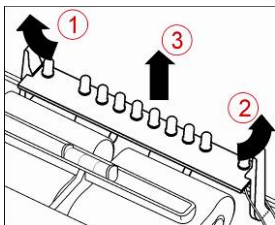

## **Inlezen**

1. Zet de draadloze alarminstallatie Secvest in de inleesmodus. Neem daarvoor de handleiding van de alarmcentrale in acht.
2. Activeer er één van de beide sabotagecontacten van de buitensirene uit om een sabotagebericht naar het draadloze alarmsysteem te sturen.
3. Controleer of de buitensirene door uw draadloze alarmsysteem herkend wordt en sluit de behuizing vervolgens weer. Let erop dat de veer van het dekselsabotagecontact juist zit.

## **Instellingen aan de alarmcentrale**

De buitensirene kan de activering of deactivering van de alarmcentrale met een flitslicht bevestigen. Lees hiervoor het juiste hoofdstuk van de installatie-instructies van de Secvest.

## **Onderhoud**

Flits en sirene moeten geregeld op hun goede werking worden getest. Daarbij moet u de beide sabotagecontacten controleren. Ga na of er water of insecten in de behuizing zijn binnengedrongen. Voer eventueel reinigingswerkzaamheden uit en tref maatregelen die ervoor kunnen zorgen dat dit niet opnieuw gebeurt.

De batterijen moeten om de twee jaar worden vervangen of als er een melding in die zin op het display van de Secvest verschijnt.

Dit toestel voldoet aan de eisen van de EU-richtlijn: 1995/5/EG Richtlijn over draadloze installaties en telecommunicatieinrichtingen en de overeenkomstige erkenning van hun conformiteit.

Deze conformiteitsverklaring is verkrijgbaar onder:

ABUS Security-Center GmbH & Co. KG

86444 Affing

GERMANY

[www.abus-sc.eu](http://www.abus-sc.eu)

[info@abus-sc.eu](mailto:info@abus-sc.eu)

## Forord

Kære kunde. Tak, fordi du har valgt at købe denne trådløse udendørs sirene. Dette apparat er et produkt, som er bygget iht. den nyeste tekniske udvikling.

Produktet opfylder kravene i de gældende europæiske og nationale retningslinjer. Overensstemmelsen er dokumenteret, de pågældende erklæringer og dokumenter befinder sig hos producenten.

Som bruger er du forpligtet til at følge denne betjeningsvejledning for at bevare denne tilstand og sikre en farefri brug! I tilfælde af spørgsmål bedes du henvende dig til din forhandler.

---

 Overhold anvisningerne og henvisningerne i denne vejledning! Hvis du ikke overholder denne vejledning, bortfalder dit garantikrav! For følgeskader påtager vi os intet ansvar!

Produktet må ikke forandres eller ombygges.

Overhold de lokale lovmæssige bestemmelser. I nogle europæiske lande er brug af sirener forbudt udendørs, eller den maksimale alarmvarighed er begrænset. Få informationer om dette hos de lokale myndigheder.

Når batterierne sættes i sirenen, kan det forekomme, at den akustiske signalgiver udsender en høj lyd. Du kan blive forskrækket. Sørg for ikke at miste balancen eller tabe sirenen.

---

## Indledning

Den trådløse udendørs sirene FU8220 er et tilbehør (option) til den trådløse alarmcentral Secvest. Den er batteridrevet og er beregnet til optisk og akustisk alarmering.

## Batteriadvarelseshenvisninger

Apparatet forsynes med jævnspænding af et batteripakke. For at garantere en lang levetid og undgå brande og kvæstelser skal du overholde følgende henvisninger:

- Batteriet må ikke bortskaffes med husholdningsaffaldet.
- Batteriet må ikke udsættes direkte for en varmekilde eller solindstråling og må ikke opbevares på et sted med meget høj temperatur.
- Batteriet må ikke brændes.
- Batteriet må ikke komme i berøring med vand.
- Batteriet må ikke skilles ad, stikkes i eller beskadiges.
- Batterikontakterne må ikke kortsluttes.
- Batteriet må ikke komme i hænderne på små børn.
- Batteriet er ikke genopladeligt.

## Tekniske data

Lydtryk	105 dB(A) @ 1 m
Optisk alarmering	LED-blitzliste (foroven eller forneden efter ønske)
Blitzfrekvens	1 Hz
Radiofrekvens	868,6625 MHz
Rækkevidde	Indtil 100 m (afhængigt af omgivelsesbetingelserne)
Spændingsforsyning	2 X 3 V alkaline batteripakke eller 1 X 7,2 V litium batteripakke* (*anbefales, hvis sirenen regelmæssigt er udsat for temperaturer under 0 °C)
Batterilevetid	Ca. 2 år
Mål	H*B*D i mm 300*210*60
Vægt	1200 g (uden batterier)
Sikkerhedsgrad	2
Miljøklasse	IV
Driftstemperatur	-25 °C til +60 °C
Kabinetmateriale	Polycarbonat (vejrfast)

## Tegning

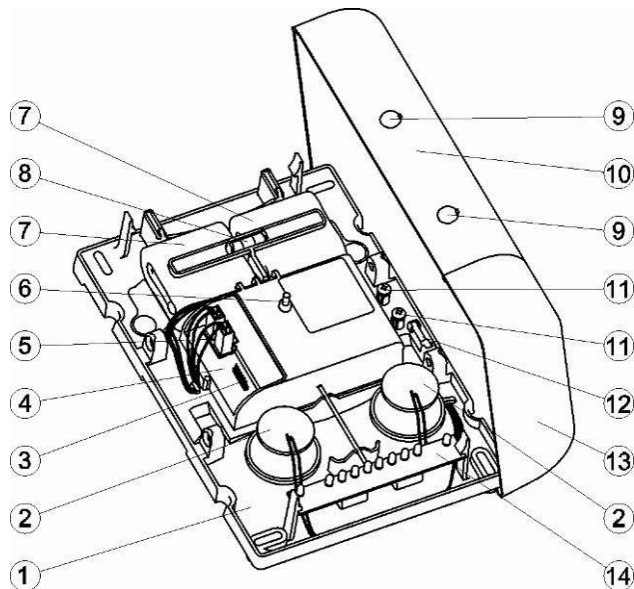

1 Vægplade	2 Piezo
3 Stikbroer	4 Hovedprintkort
5 Batteritilslutning	6 Dækselsabotagekontakt
7 Batteripakke	8 Vaterpas
9 Kabinetskruer	10 Dæksel
11 Kabinetskrueholder	12 Nedrivningskontakt
13 Linse	14 LED-blitzliste

## Installation

Find et egnet installationssted til den trådløse udendørs sirene ved hjælp af radiotestboksen. Sørg for, at sirenen anbringes uden for normal rækkevidde (i mindst 3 meters højde). Desuden skal sirenen kunne ses og høres tydeligt allerede på lang afstand.

For at sikre en fejlfri drift må sirenen **IKKE** anbringes følgende steder:

- I nærheden af store metalstrukturer, som f.eks. metaldøre eller metalrammer, vandtanke, køretøjer og køleskabe.
- I nærheden af hovedstrømforsyningen, vand- eller gasledninger.
- Inde i metalliske kabinetter.
- Ved siden af elektroniske apparater, især computere, kopimaskiner og radioer.

## Åbning af kabinettet og isætning af batterierne

1. Fjern afdækningerne fra de to kabinetholderskruer. Skru skruerne så langt ud, at sirenen kan åbnes.
2. Løft sirenens frontafdækning af, og læg den til side.
3. Skub de to alkaline batteripakker i batteriholderne fra siden. Benyt de anbragte øjer til at føre batterikablerne.
4. Tilslut batterikablerne til tilslutningerne på sirenens hovedprintkort med de korrekte polforbindelser. Hvis polforbindelserne ikke er korrekte, kan sirenen eller batterierne tage skade.
5. Når batterierne skiftes ud, skal kablerne først fjernes fra tilslutningerne på printkortet. Træk derefter kablerne ud af øjerne. Tryk batteriholderens bevægelige del nedad, og tag batteripakkerne ud.

I alle fire hjørner af sirenens vægplade er der forborede huller til vægmonteringen. Anvend kun de vedlagte skruer og plugs. Det integrerede vaterpas over batterirummet hjælper med at positionere sirenen. Længden af vægsabotagekontakten kan indstilles. Den kan ændres ved at dreje på stiften.

## Indstillinger på sirenen

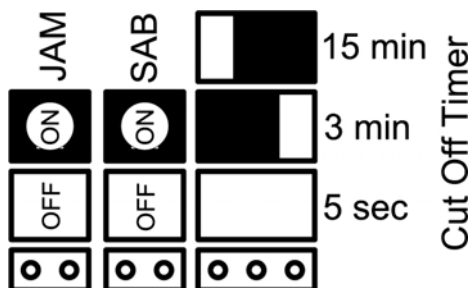

- Jamming/radiooverlejring

Sirenen registrerer automatisk radiooverlejring, men aktiveres ikke automatisk ved radiooverlejring.

Jumper sat i: Jamming til – sirenen informerer alarmcentralen (fabriksindstilling).

Jumper taget ud: Jamming fra – ingen aktion.

- Selvaktivering i tilfælde af sabotage (SAB-modus)

Jumper sat i: SAB til – selvaktivering af sirenen i tilfælde af åbnede sabotagekontakter og information til alarmcentralen. Sirenen afbrydes, når sabotagekontakterne er lukkede igen, eller hvis kommandoen kommer fra alarmcentralen (fabriksindstilling).

Jumper taget ud: SAB fra – ingen selvaktivering i tilfælde af sabotage, men melding til alarmcentralen. Afhængigt af indstillingen giver den så kommandoen til aktivering til sirenen eller ikke.

- Sirenefrakoblingstid: Den akustiske sirene afbrydes efter den forindstillede frakoblingstid, eller så snart den modtager kommandoen til frakobling fra alarmcentralen. Frakoblingstiden afhænger af jumperpositionen.

Jumper taget ud: 5 sek.

Jumper sat i til venstre: 3 min.

Jumper sat i til højre: 15 min. (fabriksindstilling)

Denne indstilling gælder ikke blitzen. Den afbrydes senest efter 15 min.

## Positionering af LED-blitzlisten

Du har mulighed for at anbringe LED-blitzlisten foroven eller forneden i sirenen.

Hvis du vil flytte blitzlisten, skal du først løsne batteriforbindelserne. Bøj derefter holderklemmerne udad, og tag blitzlisten ud. Vær opmærksom på blitzlistens kabelføring i bundpladen, og sæt blitzlisten i igen i den anden position. Kontrollér, at den er gået korrekt i indgreb. Tilslut batterispændingen igen, og luk kabinettet. Sørg for, at linsen er justeret korrekt.

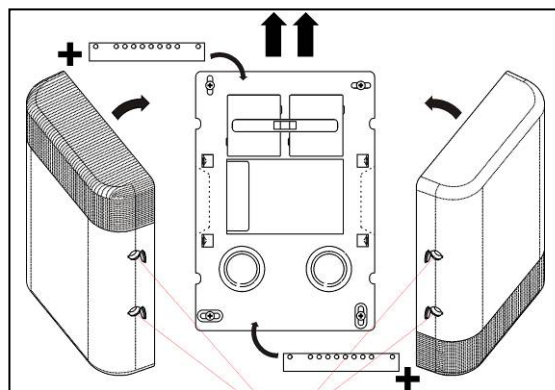
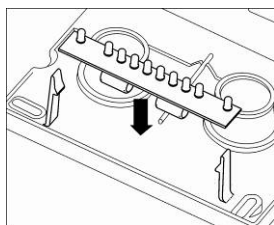
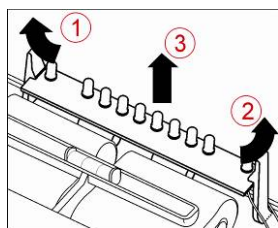



## **Indlæring**

1. Sæt det trådløse alarmanlæg Secvest i indlæringsmodus. Brug her vejledningen til alarmcentralen.
2. Udløs en af de to sabotagekontakter i den trådløse udendørs sirene for at sende en sabotagemeddelelse til det trådløse alarmanlæg.
3. Kontrollér, at den trådløse udendørs sirene er registreret af dit trådløse alarmanlæg, og luk derefter kabinettet igen. Kontrollér, at dæksels sabotage-kontaktens fjeder sidder korrekt.

## **Indstillinger på alarmcentralen**

Den trådløse udendørs sirene kan kvittere aktiveringen eller deaktiveringen af alarmcentralen med blitzlampen. Læs det pågældende kapitel i installations-vejledningen til Secvest.

## **Vedligeholdelse**

Det skal kontrolleres med regelmæssige mellemrum, at blitzen og sirenen fungerer korrekt. I den forbindelse skal du også kontrollere de to sabotagekontakter. Vær opmærksom på, om der er trængt vand eller insekter ind i kabinettet. Udfør i givet fald rengøringsarbejder, og træf foranstaltninger, som forhindrer en ny indtrængen.

Batterierne skal udskiftes hvert andet år, eller når der vises en tilsvarende melding på displayet på Secvest.

Dette apparat opfylder kravene i følgende EU-direktiv: 1995/5/EF direktiv om radio- og teleterminaludstyr samt gensidig anerkendelse af udstyrets overensstemmelse.

Overensstemmelseserklæringen kan rekvireres hos:

ABUS Security-Center GmbH & Co. KG

86444 Affing

GERMANY

[www.abus-sc.eu](http://www.abus-sc.eu)

[info@abus-sc.eu](mailto:info@abus-sc.eu)